

RoHS

CRS135 - L05 - S100 - O - Y40B - R3

本體型號

螺桿導程

行程

光電開關組裝方向及數量

| 材質 | 處理 |
|-----|------|
| 鋁合金 | 陽極亮本 |

| | | |
|---|----|-------|
| L | 05 | 5 mm |
| | 10 | 10 mm |
| | 16 | 16 mm |

| | | |
|--------------------------|-----|--------|
| S | 100 | 100 mm |
| 從 100~1000mm .50mm為間距 | | |

| | | | |
|---|-------|---|--------|
| R | 右側 | 2 | 2顆 |
| L | 左側 | 3 | 3顆(標準) |
| N | 無光電開關 | | |

馬達廠牌、功率、配置

| | | | | | | |
|----|---|----|----|--------|---|------|
| 伺服 | M | 三菱 | 10 | 伺服100W | B | 電磁剎車 |
| | P | 國際 | | | | |
| | Y | 安川 | 40 | 伺服400W | | |
| | T | 台達 | | | | |



馬達組裝位置

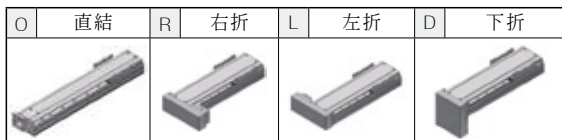

| | | | |
|------------|--------------------|-----|------|
| 行程 | 100~1000, .50mm為間距 | | |
| 重複精度 | ±0.01 | | |
| 螺桿導程 | 5 | 10 | 16 |
| 最高速度(mm/s) | 250 | 500 | 1000 |
| 水平載重(kg) | 70 | 47 | 24 |
| 垂直載重(kg) | 17 | 12 | 4 |
| 馬達配置 | 伺服400W | | |
| 螺桿選用 | 標配C7級螺桿φ16 | | |
| 軌道選用 | 15型軌道×2 | | |
| 光電開關選用 | Omron EE-SX674 | | |

光電開關腳位及接法

| | | |
|---|---|----------------|
| ① | ⊕ | 棕: 8~24VDC |
| ② | 1 | 黑: OutPut1(NC) |
| ③ | 2 | 白: OutPut2(NO) |
| ④ | ⊖ | 藍: GND(0V) |

NPN NO/NC :

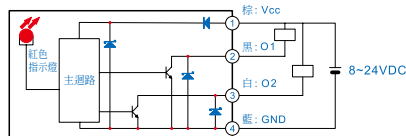

· 最高速度由伺服馬達最高轉3000rpm算出, 隨行程長度及載重情況調整馬達速度

O 馬達直結

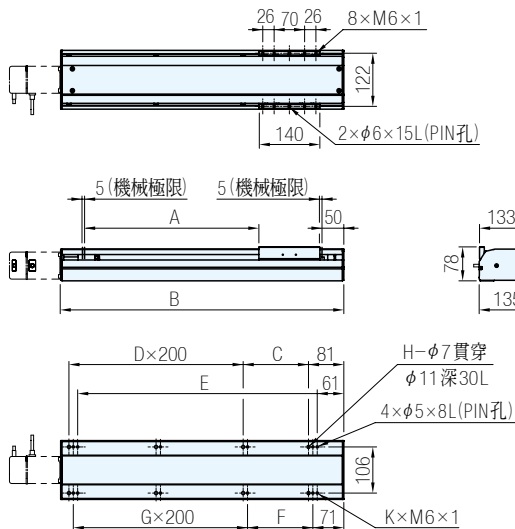

R 馬達右折

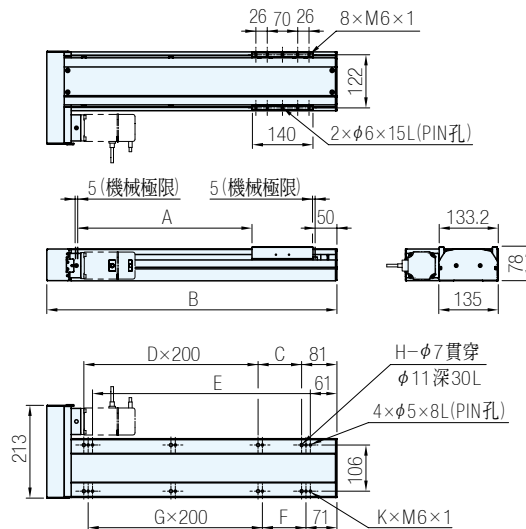

L 馬達左折

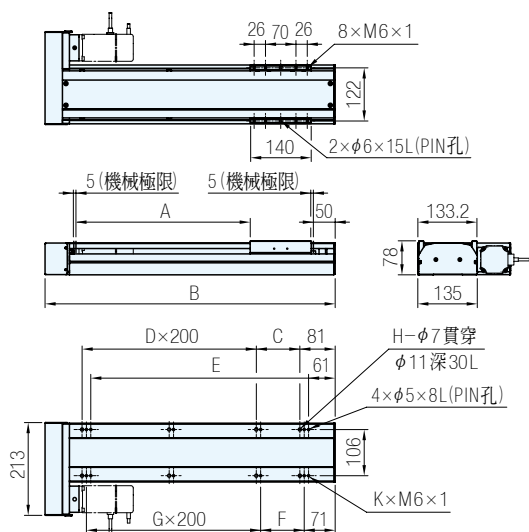

D 馬達下折

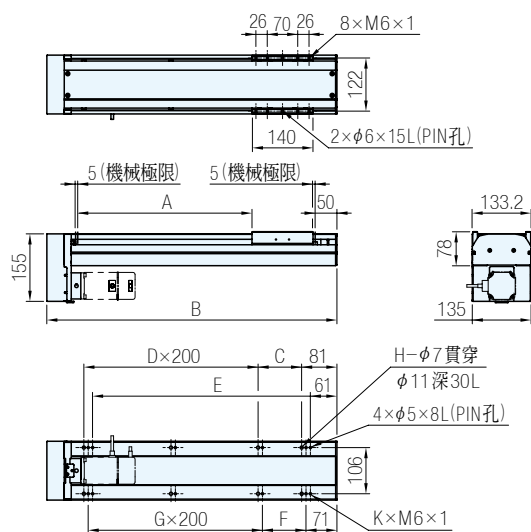

| 行程 | A | | B | | C | | D | E | | F | | G | H | | K | |
|------|------|-------|-----|-------|---|-------|------|-----|-------|---|-------|----|----|-------|---|-------|
| | O | R·L·D | O | R·L·D | O | R·L·D | | O | R·L·D | O | R·L·D | | O | R·L·D | O | R·L·D |
| 100 | 350 | 366 | 50 | - | 1 | 250 | 200 | 50 | - | 1 | 6 | 4 | 6 | 4 | | |
| 200 | 450 | 466 | 150 | 100 | | 350 | 300 | 150 | 100 | | 6 | | | | | |
| 300 | 550 | 566 | 50 | - | 2 | 450 | 400 | 50 | - | 2 | 8 | 8 | 8 | 6 | | |
| 400 | 650 | 666 | 150 | 100 | | 550 | 500 | 150 | 100 | | 8 | | | | | |
| 500 | 750 | 766 | 50 | - | 3 | 650 | 600 | 50 | - | 3 | 10 | 10 | 10 | 8 | | |
| 600 | 850 | 866 | 150 | 100 | | 750 | 700 | 150 | 100 | | 10 | | | | | |
| 700 | 950 | 966 | 50 | - | 4 | 850 | 800 | 50 | - | 4 | 12 | 12 | 12 | 10 | | |
| 800 | 1050 | 1066 | 150 | 100 | | 950 | 900 | 150 | 100 | | 12 | | | | | |
| 900 | 1150 | 1166 | 50 | - | 5 | 1050 | 1000 | 50 | - | 5 | 14 | 14 | 14 | 12 | | |
| 1000 | 1250 | 1266 | 150 | 100 | | 1150 | 1100 | 150 | 100 | | 14 | | | | | |

Te. 技術資料

· 容許靜負載力矩表：

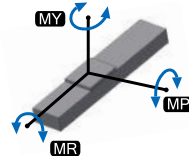
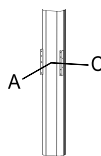
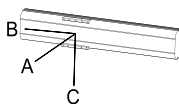
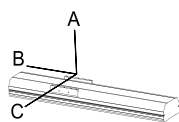

| 水平安裝 | A | B | C | |
|------|------|------|------|-----|
| 導程05 | 95kg | 2003 | 205 | 217 |
| | 80kg | 2197 | 247 | 257 |
| | 60kg | 2446 | 314 | 320 |
| 導程10 | 75kg | 1725 | 247 | 243 |
| | 50kg | 1658 | 368 | 330 |
| | 30kg | 1958 | 370 | 490 |
| 導程16 | 44kg | 1045 | 443 | 322 |
| | 20kg | 1400 | 853 | 535 |
| | 10kg | 2265 | 1674 | 961 |

| 牆面安裝 | A | B | C | |
|------|------|-----|-----|------|
| 導程05 | 95kg | 83 | 22 | 893 |
| | 80kg | 128 | 57 | 1113 |
| | 60kg | 202 | 110 | 1392 |
| 導程10 | 75kg | 129 | 57 | 751 |
| | 50kg | 253 | 155 | 927 |
| | 30kg | 414 | 333 | 1275 |
| 導程16 | 44kg | 146 | 67 | 830 |
| | 20kg | 264 | 178 | 1027 |
| | 10kg | 461 | 972 | 1410 |

| 垂直安裝 | A | C | |
|------|------|------|------|
| 導程05 | 27kg | 498 | 483 |
| | 25kg | 607 | 489 |
| | 20kg | 498 | 483 |
| 導程10 | 18kg | 674 | 543 |
| | 15kg | 900 | 726 |
| | 10kg | 1365 | 1100 |
| 導程16 | 6kg | 747 | 603 |
| | 4kg | 996 | 803 |
| | 2kg | 1065 | 1215 |

| MY | MP | MR |
|---------|---------|---------|
| 470 N·m | 470 N·m | 415 N·m |

· 行程與轉速對照表：

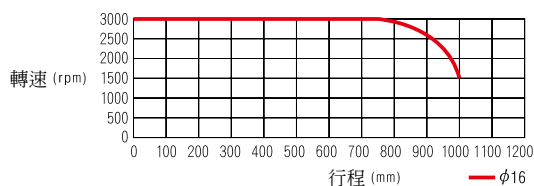

訂貨： 品號

CRS135-L05-S100-0-Y40B-R3

交期： 天